

LK-135

LK-136

IT / RU

GUIDA DELL'UTILIZZATORE

Conservare tutto il materiale informativo per riferimenti futuri.

Avvertenze sulla sicurezza

Prima di provare ad usare la tastiera digitale, accertarsi di leggere le "Precauzioni riguardanti la sicurezza" a parte.

ІНСТРУКЦІЯ З ЕКСПЛУАТАЦІЇ

Збережіть всю інформацію, щоб звертатися до неї майбутньому.

Правила безпеки

Перш ніж розпочати експлуатацію синтезатора, обов'язково прочитайте брошуру «Правила безпеки»

Informazioni sui dati di spartiti musicali

È possibile usare un computer per scaricare i dati di spartiti musicali da sito web CASIO. Per maggiori informazioni, visitare il seguente URL.

<http://world.casio.com/>

Про партитури

Партитури можна завантажувати з сайту «CASIO» за допомогою комп'ютера. Для отримання додаткової інформації відвідайте нижче вказаному сайт.

<http://world.casio.com/>

Увага!

Перш ніж починати користуватися даного виробу, ознайомтеся з наступною важливою інформацією.

- Перш ніж приступати до експлуатації адаптера AD-E95100L (за бажанням) для подачі живлення на пристрій, перевірити адаптер на предмет пошкоджень. Мережевий шнур ретельно перевірити на предмет розривів, порізів, оголення дроти, інших серйозних пошкоджень. Якщо адаптер серйозно пошкоджений, не давати його дітям.
- Не перезаряджати батареї.
- Не вставляти акумуляторні батареї.
- Не вставляти старі батареї разом з новими.
- Вставляти батареї рекомендованого типу або аналогічні.
- Орієнтація позитивного (+) і негативного (-) полюсів батарей повинна відповідати позначенням у батарейного відсіку.
- При перших же ознаках розрядки батарей якомога швидше їх замінювати.
- Не допускати короткого замикання полюсів батарей.
- Прилад не призначений для дітей у віці до 3 років.
- Застосовувати тільки адаптер «CASIO» AD-E95100L.
- Адаптер змінного струму - не іграшка!
- Перед протиранням виробу від'єднувати від нього адаптер змінного струму.

Місцезнаходження маркування

Маркування знаходиться на нижньому боці виробу або в батарейному відсіку на нижній стороні виробу, а також на упаковці.



Розшифровка знаків серійного номера

- (1) Восьмий знак серійного номера відповідає останній цифрі року виробництва.
Наприклад: «1» означає 2011 рік; «2» - 2012 рік.
- (2) Дев'ятий знак серійного номера відповідає порядковому номеру місяця виробництва.
Січ. - 1; лют. - 2; Мар. - 3; квіт. - 4; травень - 5; червні. - 6; Липень. - 7; серп. - 8; Сіна. - 9; Окт. - J; але я. - K; груд. - L.

Декларація про відповідність згідно з Директивою ЄС



Manufacturer:
CASIO COMPUTER CO., LTD.
6-2, Hon-machi 1-chome, Shibuya-ku, Tokyo 151-8543, Japan

Responsible within the European Union:
Casio Europe GmbH
Casio-Platz 1, 22848 Norderstedt, Germany
www.casio-europe.com

- Відтворення змісту даної інструкції, як частково, так і повністю, забороняється. Будь-яке використання змісту даної інструкції, крім особистого користування, без згоди «CASIO» заборонено законами про авторське право.
- КОМПАНІЯ «CASIO» НІ ЗА ЯКИХ ОБСТАВИН НЕ БУДЕ НЕСТИ ВІДПОВІДАЛЬНІСТЬ ЗА БУДЬ-ЯКІ ЗБИТКИ (В ТОМУ ЧИСЛІ, АЛЕ НЕ ОБМЕЖУЮЧИСЬ, ЗБИТКИ У ЗВ'ЯЗКУ З упущеної вигоди, ПЕРЕРВОЮ В ДІЯЛЬНОСТІ, ВТРАТОЮ ІНФОРМАЦІЇ), виникли під час користування АБО НЕМОЖЛИВОСТІ ВИКОРИСТАННЯ ДАНОЇ ІНСТРУКЦІЇ АБО ВИРОБИ, НАВІТЬ ЯКЩО КОМПАНІЯ «CASIO» БУЛИ ПРОІНФОРМОВАНІ про можливість такого збитку.
- Зміст даної інструкції може бути змінено без попередження.
- Зовнішній вигляд виробу може відрізнятися від показаного на ілюстраціях в цих інструкціях з експлуатації.
- Позначатиметься у цій інструкції назви компаній і найменування виробів можуть бути зареєстрованими торговими марками інших компаній.

Зміст**Загальні вказівки RU-2**

Обмеження по очікуванню	RU-4
Робота з tastaturoй (9)	RU-4
Робота з кнопкою «FUNCTION» (12)	RU-4

Підготовка до гри RU-7

Підготовка піюітра	RU-7
Джерело живлення	RU-7

Гра на синтезаторе RU-8

Включення інструменту і гра на ньому	RU-8
Відтворення демонстраційних композицій	RU-8
Підключення навушників	RU-8
Відключення підсвічування клавіатури (KeyLight)	RU-8

Управління звучанням інструмента RU-9

Вибір звуку з спектра звуків музичних інструментів	RU-9
--	------

Гра в режимі «Танцювальна музика» RU-10

Режим «Танцювальна музика»	RU-10
Функції переключуючої частини клавіатури	RU-10
Робота в режимі «Танцювальна музика»	RU-11
Створення наростання	RU-11
Програмування режиму "Танцювальна музика"	RU-12

Відтворення вбудованих композицій RU-12

Відтворення певної композиції	RU-12
-------------------------------------	-------

Оволодіння грою на інструменті з допомогою вбудованих композицій RU-14

Легкий режим	RU-14
Скорочена навчання	RU-14
Показники настройки в системі скороченого навчання	RU-14

Застосування автоаккомпанемента RU-15

Відтворення тільки партії ритма	RU-15
Відтворення всіх партій	RU-15
Ефективне застосування автоаккомпанемента	RU-17

Підключення зовнішніх пристроїв RU-17

Підключення до відеоапаратури	RU-17
-------------------------------------	-------

Пошук і усунення несправностей	RU-18
Відновлення заводських показників настройки синтезатора за замовчуванням	RU-19
Технічні характеристики	RU-20
Правила безпеки	RU-21

Додаток A-1

Список тембрів	A-1
Таблиця відповідності клавішам звуків ударних інструментів	A-2
Список стилей	A-3
Список композицій	A-4
Список танцювальних моделей	A-5
Показчик способів взяття акордів	A-6
Приклади акордів	A-7

Аксесуари, що входять

- Піюітр
- Брошури
 - Правила безпеки
 - Інші приналежності (гарантія та ін.)

Склад додається до фотоапарата може бути змінений без попередження.

Приладдя, що купується**додатково**

- Інформацію про належність до виробу, які продаються окремо, можна отримати з каталогу клавішних інструментів «CASIO», наявного в магазинах, і на сайті «CASIO» за адресою:

<http://world.casio.com/>.

Загальні вказівки

• На ілюстраціях в цих інструкціях з експлуатації зображений інструмент моделі LK-135.

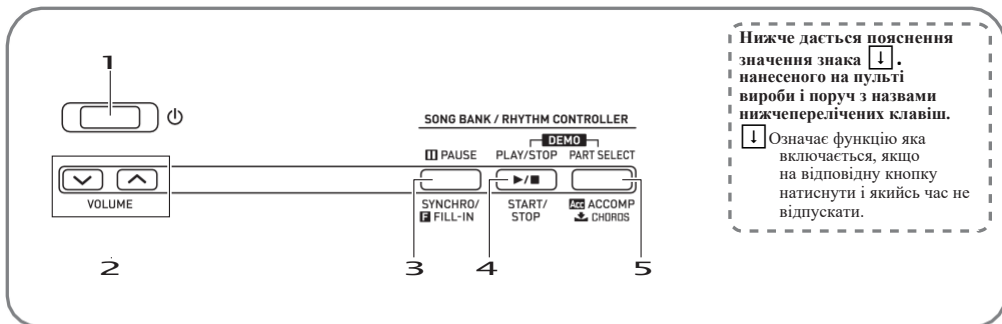

Нижче дасться пояснення значення знака **↓**, нанесеного на пульті вибору і поруч з назвами нижчеперелічених клавіш.

↓ Означає функцію яка включається, якщо на відповідну кнопку натиснути і якийсь час не відпустити.

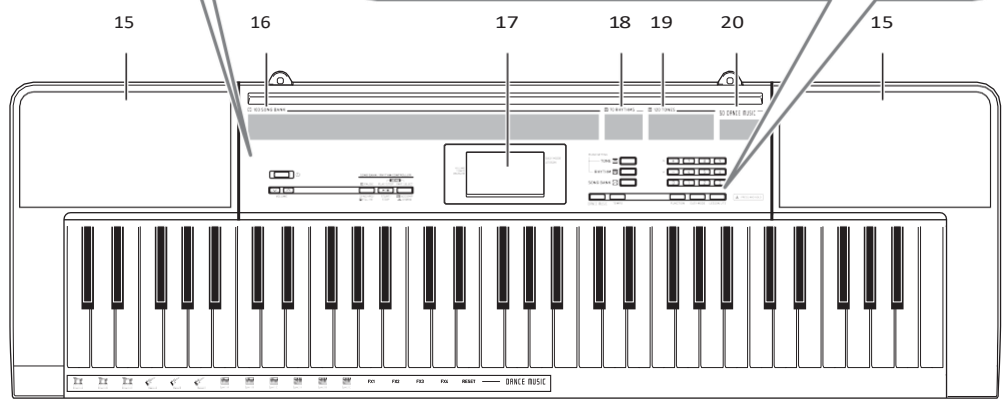
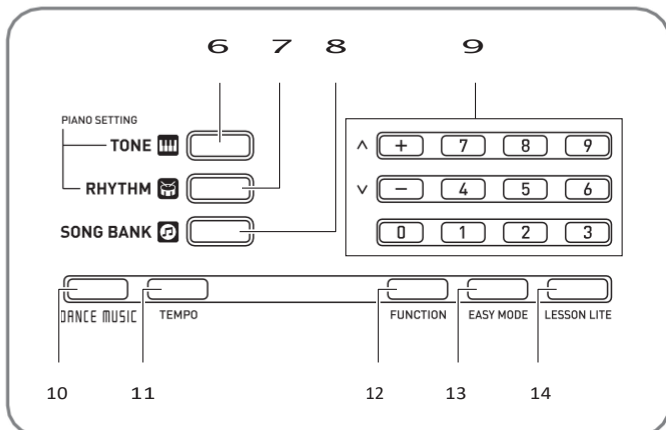

- 1 кнопка живлення ⓈRU-8
- 2 кнопки «Гучність» (VOLUME) ⓈRU-8
- 3 кнопка «Пауза; синхронізатор - вставка»
(■ PAUSE, SYNCHRO / FILL-IN) ⓈRU-12, 17
- 4 кнопка «Відтворення - зупинка;
запуск/зупинка»(PLAY / STOP, START / STOP)
ⓈRU-12, 13, 15
- 5 кнопка «Вибір партії; акомпанемент;
акорди»(PART SELECT, ACCOMP,
[] CHORDS) ⓈRU-13, 15, 16
- 6 кнопка «Тембр» (TONE) ⓈRU-9, 13
- 7 кнопка «Стиль» (RHYTHM) ⓈRU-15
- 8 кнопка «Банк композицій» (SONG BANK)
ⓈRU-12
- 9 цифрові кнопки; клавіші [-], [+] ⓈRU-4
- 10 кнопка «Танцювальна музика» (DANCE MUSIC)
ⓈRU-11
- 11 кнопка «Темп» (TEMPO) ⓈRU-11, 13
- 12 кнопка «Функція» (FUNCTION) ⓈRU-4
- 13 кнопка «Легкий режим» (EASY MODE) ⓈRU-14
- 14 кнопка «Скорочена навчання» (LESSON LITE)
ⓈRU-14
- 15 динаміки
- 16 список композицій з банку композицій
- 17 дисплей
- 18 список стилів
- 19 список тембрів
- 20 список танцювальних композицій
- 21 тембри для танцювальної музики

■ Тильна сторона

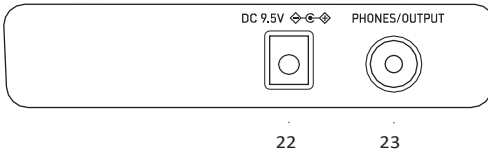

22 висновок «9,5 В пост. струму»(DC 9.5V) ⓈRU-7

23 гніздо «Навушники - вихідний сигнал»
(PHONES / OUTPUT) ⓈRU-8, 17

■ Дисплей

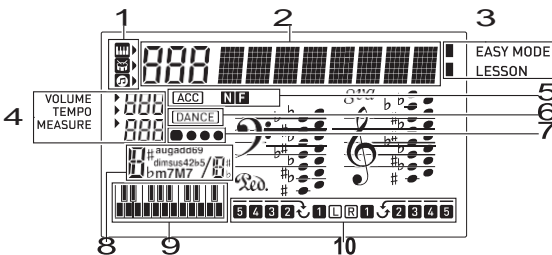

- 1 індикатори тембру, стилю, банку композицій
- 2 індикація номера, а також значення (варіанти) параметра
- 3 індикатори гучності, темпу, такту
- 4 індикатори гучності, темпу, такту
- 5 індикатори: N, F (типи автоаккомпанементу)*, Acc (Автоаккомпанемент)
- 6 індикатор режиму «Танцювальна музика»
- 7 індикація частоти
- 8 назва акорду
- 9 фразова або аккордова частина клавіатури
- 10 індикація партії, аплікатури
* N - звичайна модель, F - вставка

Обмеження по очікуванню

Якщо при завданні параметрів деякий час не виконувати жодних дій, автоматично відновлюється попередня екранна сторінка.

Робота з клавіатурою (9)

Цифрові кнопки і клавіші [-] і [+] служать для зміни відображаються номерів і варіантів параметрів.

Цифрові кнопки

Цифрові кнопки служать для введення чисел і значень.

- Вводити треба стільки ж цифр, скільки в даний момент відображається на дисплеї.

приклад: для створення номера тембру 004 ввести 0

→ 0 → 4

Робота з кнопкою «FUNCTION» (bm)

Дана кнопка («Функція») служить для зміни гучності і звуковисотності, а також для завдання інших показників настройки.

- Натиснути на кнопку 12 FUNCTION.
- Натиснути на кнопку 12 FUNCTION стільки раз, скільки потрібно для вибору показника настройки, який потрібно змінити.
Натискання на кнопку 12 FUNCTION забезпечує перебір наявних параметрів.

ПРИМІТКА

- При тривалому натисканні на кнопку 12 FUNCTION можна також перегорнути попередні показники настройки, натискаючи на кнопку 13 EASY MODE.

Число натискань на кнопку 12	Параметр	Індикація	Опис
1	Транспонування	Trans.	Щоб змінити налаштування (транспонування) всього інструменту з кроком в півтон. -12- + 12 (з кроком в півтон до однієї октави вгору і вниз)
2	Гучність акомпанементу	AcompVol	Зміна гучності автоаккомпанементу.
3	Гучність композиції	Song Vol	Зміна гучності відтворення композиції.
4	Гучність танцювальної музики	DM Vol.	Зміна гучності відтворення танцювальної композиції.
5	Тип синхронізації в танцювальній музиці	DM Sync	Завдання характеру синхронізації при відтворенні танцювальної музики. 1. Незалежно від моменту зміни фрази-моделі відтворення фрази в різних партіях повністю збігається за часом. 2. Відтворення фрази-моделі починається в момент натискання на клавішу, що вклучає модель. Якщо відтворення фрази-моделі в різних партіях не збігається за часом, воно буде автоматично корегуватися в кожному такті.

ПРИМІТКА

- Негативні значення вводяться не цифровими кнопками, а клавішами [+] (збільшення) і [-] (зменшення).

Клавіші [-] і [+]

Клавіші [+] (збільшення) і [-] (зменшення) дозволяють змінити відображене число або значення.

- Тривале натискання на клавішу забезпечує гортання відображеного показника настройки.
- Одночасне натискання на обидві клавіші призводить до відновлення первісного значення за замовчуванням або рекомендованого значення.

Число нажатий на кнопку 12	Параметр	Индикация	Описание
6	Задания темпу танцевальной музыки	DM Tempo	Задания наявності або відсутності зміни темпу виконання на темп, наперед заданий для цієї чи іншої моделі. on. При зміні моделі темп виконання змінюється на рекомендований для неї. Зміна темпу може привести до повної зміни мелодії. oFF. Незважаючи на зміну моделі темп виконання не змінюється, зберігаючи поточне значення. Відсутність раптової зміни темпу надає природність з'єднанню моделей.
7	Задання тембру танцевальної музики	DM Tone	Задання наявності або відсутності зміни тембру клавіатури на тембр, заздалегідь заданий для цієї чи іншої моделі. on. При зміні моделі тембр виконання змінюється на рекомендований для неї. Цей варіант вибирається для зміни тембру виконання при кожній зміні моделі. oFF. Незважаючи на зміну моделі тембр не змінюється, зберігаючи поточне значення. Цей варіант вибирається для збереження тембру незважаючи на зміну моделі.
8	Голосові інструкції аплікатури	Speak	Включення і відключення голосового супроводу аплікатури, який в процесі скороченого навчання вказує голосом, яким пальцем яку ноту брати. on. Голосові інструкції аплікатури включені. oFF. Голосові інструкції аплікатури відключені.
9	Показчик нот	NoteGuid	Включення і відключення показчика нот, що забезпечує в процесі скороченого навчання звучання кожної ноти, яку потрібно взяти. on. Показчик нот включений. oFF. Показчик нот відключений.
10	Оцінка виконання	Scoring	Включення і відключення функції оцінки виконання, яка відображає результати скороченого навчання. on. Функція оцінки виконання включена. oFF. Функція оцінки виконання відключена.
11	Підсвічування клавіатури	KeyLight	Включення і відключення підсвічування клавіатури, функція якої полягає в тому, що загоряються клавіші вказують на те, яку ноту брати. on. Підсвічування клавіатури включена. oFF. Підсвічування клавіатури відключена.
12	Попередження про невмикнених харчуванні	Demo2	Якщо приблизно шість хвилин не виконувати жодних дій, для нагадування про те, що синтезатор не вимкнена, включається підсвічування клавіатури. Щоб уникнути включення підсвічування клавіатури, наприклад, під час концерту, функцію попередження про невмикнених харчуванні можна відключити. on. Після 6 хвилин бездіяльності інструменту включається підсвічування клавіатури. oFF. Після 6 хвилин бездіяльності інструменту підсвічування клавіатури не включається.
13	Налаштування	Tune	Невелике коректування загальної звуковисотності. Ця функція служить для підстроювання синтезатора під інший музичний інструмент, а також під матеріал, відтворений з компакт-диска. Даним показником задається частота звуку для першої октави (для вище «Середнього до»). Див. Нижчевикладені примітки («УВАГА!»). 415,5-465,9 Гц (за замовчуванням 440,0 Гц)

Число нажатий на кнопку 12	Параметр	Индикация	Описание
14	Контрастность РК	Contrast	Регулировка контрастности дисплея. 1-12. Чем больше значения, тем индикация на дисплее темнее.
15	Автовимкнення	АРО	Даним показником визначається, чи відбувається автоматичне вимкнення синтезатора після періоду його невикористання. oFF . Функція автоматичного вимкнення відключена. 30 . Після 30 хвилин невикористання синтезатор автоматично вимикається.

3. Після появи на дисплеї потрібного параметра змінити його значення з допомогою клавіатури (9).

УВАГА!

- При включенні інструменту тембр і інші параметри завжди повертаються до початкових значень за замовчуванням. Загальна гучність, а також задані параметри налаштування, контрастності РК і автоматичного вимкнення при виключенні синтезатора автоматично зберігаються і запам'ятовуються.
- Цифри праворуч від десяткового дробу вводяться за допомогою кнопок [+] та [-].

Так, для задання частоти 442,2 Гц спочатку за допомогою цифрових кнопок потрібно ввести 4 → 4 → 2. Потім 2 рази натиснути на кнопку [+].

Підготовка до гри

Підготовка пюпітра

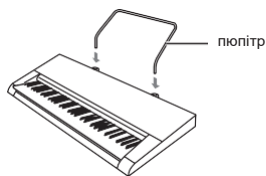

Джерело живлення

Синтезатор розрахований на харчування як через адаптер змінного струму, так і від батарей. Зазвичай рекомендується забезпечувати харчування від мережі.

- У деяких регіонах адаптер змінного струму в комплекті інструменту не передбачений. В цьому випадку його слід придбати в магазині.

Експлуатація адаптера змінного струму

Підключати синтезатор до мережі тільки через запропонований для нього адаптер змінного струму. Підключення через адаптер змінного струму іншого типу може викликати пошкодження.

Запропонований адаптер змінного струму - AD-E95100L (вилка стандарту JEITA)

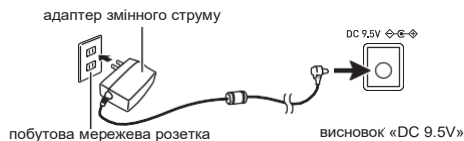

УВАГА!

- Перш ніж підключати і від'єднанням адаптера змінного струму синтезатор обов'язково вимикати.
- Після дуже тривалої роботи адаптер змінного струму нагрівається. Це нормальне явище, яке не свідчить про несправність.
- Для запобігання розриву дроту не допускати, щоб стати на кабель живлення впливала якась механічна навантаження.

Не перегинати!



Не намотувати!

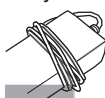

- Не вставляти в висновок «DC 9,5V» вироби металеві предмети, олівці, будь-які інші предмети. Це може призвести до нещасного випадку.

Електроживлення від батарей

- Перед установкою батарей синтезатор обов'язково вимикати.
- Шість батарей типорозміру AA (є у продажу) можна придбати окремо. Нікельоксидгидроксидне і будь-які інші нікелеві батареї не використовувати.

- На нижній панелі синтезатора відкрити кришку відсіку.
- Вставити в батарейний відсік шість батарей типорозміру AA. Упевнитися, що позитивний + і негативний - полюси батарей орієнтовані, як показано на ілюстрації.
- Кришку батарейного відсіку вставити язичками в пази по краях відсіку і закрити її.

■ Індикація розрядки батарей

При розрядці батарей починає блимати нижче вказаному індикатору. Замінити батареї на нові.

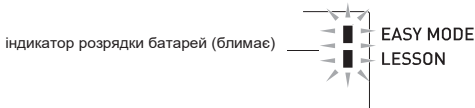

Гра на синтезаторі

Включення інструменту і гра на ньому

1. **Нажать на кнопку живлення.**
Інструмент включається.
 - Для виключення синтезатора натиснути на кнопку живлення і не відпускати, поки не вимкнеться його дисплей.
2. **Пограйте на клавіатурі.** Регулювати гучність дозволяє ручка 2 VOLUME.
 - На дисплеї з'являється індикатор гучності, що відображає її поточний рівень.

УВАГА!

- При виключенні інструменту у тембрів, стилів і інших параметрів (за винятком загальної гучності, а також заданих параметрів настройки, контрастності РК і автоматичного вимкнення) відбувається відновлення вихідних значень за замовчуванням.

Відтворення демонстраційних композицій

Після відтворення демонстраційної танцювальної композиції (№ 000) починається відтворення вбудованих композицій по порядку від № 001 до № 100. Під час відтворення можна переключитися на іншу композицію.

1. **Одночасно натиснути на кнопки 4 PLAY / STOP, START / STOP і 5 PART SELECT, ACCOMP, CHORDS.**
Починається відтворення вбудованих композицій. Демонстраційне відтворення триває до тих пір, поки не буде зупинено.
 - Демонстраційне відтворення завжди починається з композиції № 000 (демонстраційної танцювальної).
 - Повний список наявних композицій см. На стор. А-4.
2. **Для зміни демонстраційної композиції під час її відтворення ввести номер потрібної композиції за допомогою клавіш [-] і [+] тастатури (9) (Стор. RU-4).**
Починається відтворення демонстраційної композиції, номер якої введений.
 - Вибір композиції за допомогою цифрових кнопок тастатури (9) Неможливий.
3. **Для зупинки демонстраційного відтворення натиснути на кнопку 4 PLAY / STOP, START / STOP.**
Демонстраційне відтворення триває до тих пір, поки не буде зупинено натисканням на кнопку 4 PLAY / STOP, START / STOP.

Підключення навушників

При підключених навушниках звук на вбудовані динаміки не подається, що дозволяє займатися на інструменті і вночі, нікому не заважаючи.

- Перед підключенням навушників обов'язково зменшити гучність.

ПРИМІТКА

- Навушники в комплект синтезатора не входять.
- Користуватися навушниками з числа наявних у продажу. Інформацію про приладді, що продаються окремо, див. На стор. RU-1.

УВАГА!

- Не слухайте музику через навушники на високому рівні гучності, тривалий час. Це створює ризик пошкодження слуху.
- Якщо штекер навушників не відповідає гнізду «23 PHONES / OUTPUT», Підключати навушники через відповідний перехідник з числа наявних у продажу.
- Якщо навушники вимагають підключення через перехідник, при від'єднанні навушників не залишати його в гнізді.

Відключення підсвічування клавіатури (KeyLight)

Див. «Робота з кнопкою» FUNCTION »(12)» (стор. RU-4).

Управління звучанням інструмента

Вибір звуку з спектра звуків музичних інструментів

Як вибрати інструментальний тембр для виконання

1. Натиснути на кнопку 6 TONE.
2. З допомогою tastатури (9) вибрати номер потрібного тембру.
На дисплеї з'являються відповідні номер і назва тембру.

ПРИМІТКА

- Список тембрів см. В розділі «Список тембрів» (стор. А-1).
- При виборі тембру з набору ударних інструментів клавішах присвоюються різні ударні інструменти.

3. Пограйте на клавіатурі.
Можлива гра тембром обраного інструменту.

Гра тембром фортепіано (завдання фортепіанного звуку)

Одночасно натиснути на кнопки 7 RHYTHM і 6 TONE. Відбувається вибір тембру 001 «GRAND PIANO» зі зміною інших показників настройки на відповідні для фортепіанного виконання.

Гра в режимі «Танцювальна музика»

Режим «Танцювальна музика»

Режим «Танцювальна музика» дозволяє насолоджуватися танцювальною музикою, об'єднуючи і відтворюючи фрази-моделі декількох типів, а також застосовуючи ефекти до якого лунав композиціям.

Об'єднуючи фрази-моделі з різних партій, можна насолоджуватися танцювальною музикою подібно діджею.

При вході в режим «Танцювальна музика» (стор. RU-11) відбувається зміна функцій клавіш, як показано нижче.



Функції переключачої частини клавіатури

Клавіші перемикає (лівої) частини клавіатури мають такі функції.

4 вмикачі автонарастанія

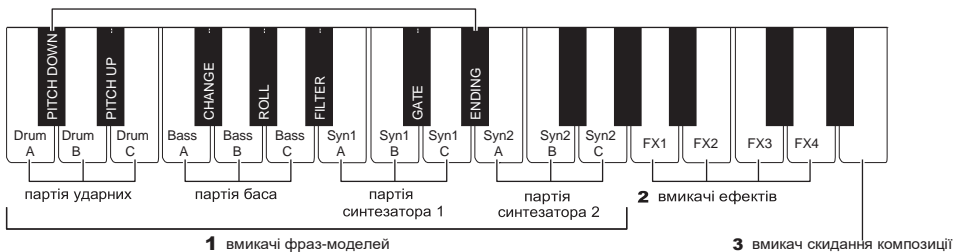

1 Вмикачі фраз-моделей

Дані клавіші служать для перемикаєня, включення і виключення фраз-моделей.

С 4 партії: ударні, бас, синтезатор 1 і синтезатор 2, - причому кожної можуть бути присвоєні 3 різні фрази-моделі.

2 Вмикачі ефектів

Поки натиснута клавіша вмикача ефекту, до всієї композиції застосовується відповідний ефект з числа описаних нижче.

Клавіша клавіатури	Функція	Ефект, опис
FX1	MOD LPF*1	Зріз верхніх частот звукового сигналу.
FX2	MOD HPF*2	Зріз нижніх частот звукового сигналу.
FX3	FLANGER	Застосування до звукового сигналу пульсуючого ефекту.
FX4	LO-FI	Зниження дозволу композиції.

* 1. Modulation Low Pass Filter (модуляційний фільтр нижніх частот)

* 2. Modulation High Pass Filter (модуляційний фільтр верхніх частот)

ПРИМІТКА

- Під час застосування ефекту на дисплеї з'явиться назва відповідної функції.
- Ефект застосовується, поки відповідна клавіша натиснута, і припиняє застосовуватися при її відпусканні.
- Характер застосування ефектів «MOD LPF» і «MOD HPF» залежить від темпу.
- Ефекти застосовуються до відтворення всіх моделей і не розраховані на застосування до окремим партіям.

3 Вмикач скидання композиції

При натисканні на дану кнопку під час відтворення воно відновлюється з початку відтворюється в даний момент фрази.

4 Вмикачі автонарастання

Дані клавіші дозволяють застосовувати характерні для танцювальної музики ефекти наростання. Див. «Створення наростання» (стор. RU-11).

Робота в режимі "Танцювальна музика"

1. Натиснути на кнопку 10 DANCE MUSIC.
2. З допомогою клавіш [-] і [+] тастатури (9) вибрати модель.

ПРИМІТКА

- Список моделей см. в розділі «Список танцювальних моделей» (стор. А-5).
- При зміні моделі темп і тембр зазвичай змінюються на запрограмовані для тієї чи іншої моделі. Якщо вам потрібно, щоб вони не змінювалися, див. «Завдання темпу танцювальної музики» (стор. RU-4) і «Завдання тембру танцювальної музики» (стор. RU-4).

3. Натиснути на вмикач фрази-моделі 1. Модель починає звучати. Тепер, натискаючи на клавіші фраз-моделей інших партій, можна збільшувати число звучать партій, замінювати фрази, створювати інші комбінації.

4. При натисканні на клавішу, яка відповідає звучить фрази-моделі, фраза звучатиме припиняє.
 - Включення і зупинка відтворення моделі можливі також шляхом натискання на кнопку 4 START / STOP при виконанні дії 3.

ПРИМІТКА

- Горять індикатор клавіші на екранній клавіатурі і клавіша, відповідні звучить фрази-моделі.
- Підсвічування клавіш мелодійної частині клавіатури в режимі «Танцювальна музика» не включаться.
- При натисканні на клавішу, якій присвоєно ефект, застосовується присвоєний ефект.

Зміна тембру мелодійної частині клавіатури

Натиснувши на кнопку 6 TONE, за допомогою клавіш [-] і [+] тастатури (9) вибрати тембр для мелодійної (правої) частини клавіатури.

Тривале натискання на кнопку 6 TONE призводить до вибору тембру, рекомендованого для обраної моделі.

ПРИМІТКА

- Для повернення на екранну сторінку вибору моделі натиснути на кнопку 10 DANCE MUSIC.

Зміна темпу

1. Нажать на кнопку 11 TEMPO. Відображається поточне значення темпу зі словом «TEMPO».
2. За допомогою клавіш [-] і [+] тастатури 9 поміняти значення темпу.
3. Завершивши програмування, для виходу з режиму завдання темпу натиснути на кнопку 11 TEMPO.

Якщо за деякий час не виконати жодних дій, вихід з режиму завдання темпу відбудеться автоматично.

Створення наростання

Функції наростання дозволяють в процесі відтворення моделей створювати характерні для танцювальної музики наростання, які полягають в застосуванні ефектів і наростанні звуку.

Назва функції	Опис	Примітки
PITCH	При кожному натисканні на клавішу змінюється загальна звуковисотного композиції. Натискання на клавішу «PITCH DOWN» призводить до зниження звуковисотності з кроком в півтон, на клавішу «PITCH UP» - до її підвищення з кроком в півтон.	* 1
CHANGE	Моментально змінюється фраза-модель звучить композиції.	* 1
ROLL	Вирізається і повторюється частина композиції, до виконання застосовуються тонкі ефекти.	* 2
FILTER	Застосовуються ефекти, які роблять звуки глуше (шляхом різь верхніх частот) або яскравіше (шляхом різь нижніх частот).	* 2
GATE	Застосовується ефект «тонкої нарізки» композиції.	* 2
ENDING	Музика, що композиція завершується із застосуванням різноманітних ефектів.	* 2

* 1. У деяких партіях деякі фрази-моделі не змінюються.

* 2. З кожним натисканням на клавішу характер застосування ефекту хаотично змінюється. Ефекти мають фіксовану тривалість застосування. На застосування ефекту вказує миготіння клавіш і індикаторів клавіш екранної клавіатури, відповідних фрази-моделі.

ПРИМІТКА

- Функція автонарастання починає діяти з ноти, перед якою була натиснута кнопка.
- При тому що ефекти і функція наростання розраховані на одночасне використання, застосовується в даний момент ефект може відключитися.
- Під час застосування функцій наростання на дисплеї з'явиться назва відповідної функції.

Програмування режиму "Танцювальна музика"

Налаштування гучності танцювальної музики (DM Vol.)

Див. «Робота з кнопкою» FUNCTION »(12)» (стор. RU-4).

Завдання типу синхронізації в танцювальній музиці (DM Sync)

Див. «Робота з кнопкою» FUNCTION »(12)» (стор. RU-4).

Завдання темпу танцювальної музики (DM Tempo)

Див. «Робота з кнопкою» FUNCTION »(12)» (стор. RU-4).

Завдання тембру танцювальної музики (DM Tone)

Див. «Робота з кнопкою» FUNCTION »(12)» (стор. RU-4).

Відтворення вбудованих композицій

Що стосується даному синтезатору «вбудовані» музичні дані називаються «композиціями». Композиції можна відтворювати як заради задоволення від прослуховування, так і в навчальних цілях, граючи паралельно з їх відтворенням.

ПРИМІТКА

- Вбудовані композиції можна не лише слухати, а й використовувати під час занять за допомогою системи навчання (стор. RU-14).
- При тому що синтезатор не розрахований на застосування педалі затримки, її символ може з'являтися в екранній музичній нотації композиції.

Відтворення певної композиції

Відтворення окремої вбудованої композиції виконується в порядку, описаному нижче. Паралельно з відтворенням композиції можна грати на клавіатурі.

Включення, виключення

1. Натиснути на кнопку 8 SONG BANK.
2. На тастатуре (9) ввести номер потрібної композиції.
 - Повний список наявних композицій см. На стор. А-4.
3. Натиснути на кнопку 4 START / STOP.
Починається відтворення композиції.
4. Для зупинки відтворення натиснути на кнопку 4 START / STOP ще раз.

Установка на паузу

1. Натиснути на кнопку 3 ■■ PAUSE.
Відтворення пісні призупиняється.
2. Для відновлення відтворення з моменту, в який воно було припинено, натиснути на кнопку 3■■ PAUSE ще раз.

Зміна швидкості (темпу) відтворення

1. **Нажать на кнопку 11 TEMPO.**
Відображається поточне значення темпу зі словом «ТЕМРО».
2. За допомогою клавіш [-] і [+] tastатури 9 поміняти значення темпу.
3. Завершивши програмування, для виходу з режиму завдання темпу натиснути на кнопку 11 **ТЕМРО**.
 - Якщо за деякий час не виконати жодних дій, вихід з режиму завдання темпу відбудеться автоматично.
 - При зміні номера композиції відновлюється початковий темп обраної композиції.

Регулювання гучності композиції

Див. «Робота з кнопкою «FUNCTION»(12)» (стор. RU-4).

Гра тим же тембром, що використовується при відтворенні

Клавіатурі присвоюється той же тембр, що використовується при відтворенні композиції, це дозволяє грати паралельно з її відтворенням.

1. Натиснути на кнопку 6 TONE і не відпускати, поки не з'явиться назва тембру обраної композиції.
 - Якщо обраний тембр збігається з тембром композиції, то індикація не зміниться.
2. Почніть грати паралельно з відтворенням композиції.

ПРИМІТКА

- Якщо партіям лівої і правої руки в композиції присвоєні різні тембри, клавіатурі присвоюється тембр партії правої руки.

Відключення партії однієї руки в навчальних цілях (вибір партії)

Під час відтворення можна відключити партію правої або лівої руки композиції і вправлятися, граючи паралельно з відтворенням другої партії. Ця можливість використовується, коли композиція спочатку здається складною для виконання обома руками.

1. Натисканням на кнопку 5 PART SELECT вибрати партію, яку потрібно відключити. Натискання на кнопку 5 **PART SELECT** забезпечує перебір варіантів, як зазначено нижче.

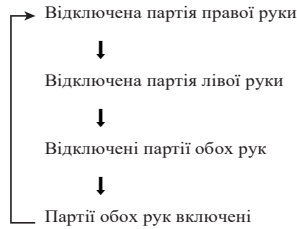

2. Натиснути на кнопку 4 PLAY / STOP, START / STOP.

Починається відтворення відповідно до варіанта, обраним при виконанні дії 1.

Оволодіння грою на інструменті за допомогою вбудованих

Нижче наводиться опис методів занять за допомогою даного синтезатора.

● Легкий режим

У момент включення підсвічування клавіш натискайте на них. При послідовному натиску на клавіші - незалежно від того, на які саме - звучить мелодія.

Для початківців це хороший спосіб оволодіння своєчасним натисканням на клавіші при грі на клавіатурі.

● Скорочена навчання

У процесі такого навчання на екрані дисплея з'являються ноти. Беріть на клавіатурі ноти відповідно до вказівок голосового супроводу аплікатури. Не бійтеся взяти не ту ноту. Відтворення акомпанементу затримується до моменту взяття правильної ноти, так що поспішати не потрібно.

Легкий режим

1. Вибрати розучувати композицію (стор. RU-12).
2. Натисканням на кнопку 5 PART SELECT вибрати партію для розучування.
 - При натисканні на кнопку 5 PART SELECT в легкому режимі відбувається повернення до відпрацювання партії правої руки, а екранна сторінка відтворення партій обох рук не відображається.
3. Натиснути на кнопку 13 EASY MODE.
 - Після вступного відліку (і вступу, якщо таке є) клавіатура переключається в стан очікування взяття першої ноти.
4. Натиснути на будь-яку клавішу клавіатури.
 - Під час початкового відліку і вступу перша клавіша, на яку потрібно натиснути, блимає. Під час гри в ході уроку блимає наступна за черговою клавіша, на яку потрібно натиснути. Коли настає час натиснути на клавішу і взяти ноту, клавіша починає світитися постійно.
 - Акомпанемент (або партія лівої руки) знаходиться в стані очікування натискання на миготливе клавішу.
 - Відзначимо, що і при випадковому натисканні на кілька клавіш нота звучить правильна, а акомпанемент просувається. При натисканні на кілька клавіш акомпанемент просувається тільки на одну ноту.
5. Для виходу з легкого режиму натиснути на кнопку 13 EASY MODE (або 4 PLAY / STOP, START / STOP).

Скорочена навчання

1. Вибрати розучувати композицію (стор. RU-12).
2. Натиснути на кнопку 14 LESSON LITE.
3. Брати на клавіатурі ноти відповідно до вказівок на дисплеї і вказівками голосового супроводу аплікатури.

У процесі такого навчання на екрані дисплея з'являються ноти. Голосові інструкції аплікатури повідомляє про те, якими пальцями грати, синтезованим голосом.

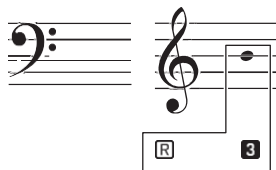

горит
b

Акомпанемент затримується до моменту взяття правильної ноти.

- Екранна нотація і звук підказують, які ноти брати.
- Про те, якими пальцями треба натискати на клавіші, повідомляє голосові інструкції аплікатури.

4. Для зупинки уроку натиснути на кнопку 14 LESSON LITE (або 4 PLAY / STOP, START / STOP).

● Якщо ви дійдете до кінця уроку, на дисплеї з'явиться оцінка вашого виконання.

Bravo!	Залік!
Again!	Поверніться і спробуйте ще раз.

Показники настройки в системі скороченого навчання

Відключення голосового супроводу аплікатури (Speak)

Див. «Робота з кнопкою« FUNCTION »(12)» (стор. RU-4).

Відключення покажчика нот (NoteGuid)

Див. «Робота з кнопкою« FUNCTION »(12)» (стор. RU-4).

Можна деактивувати цю функцію оцінки виконання (Scoring)

Див. «Робота з кнопкою« FUNCTION »(12)» (стор. RU-4).

Застосування автоаккомпанемента

Для виконання з автоаккомпанементом досить вибрати його модель. При кожному взятті акорду лівою рукою буде автоматично звучати відповідний акомпанемент, як ніби усюди, де б ви не опинилися, у вас є акомпануючий склад.

ПРИМІТКА

- Автоаккомпанемент складається з наступних трьох партій.
 - (1) Ритм.
 - (2) Бас.
 - (3) Гармонія.

Можна задавати як відтворення тільки партії ритму, так і відтворення всіх трьох партій одночасно.

Відтворення тільки партії ритму

Партія ритму - основа автоаккомпанемента. В синтезатор «вмонтовані» численні стилі, в тому числі з 8-Дольни і Вальсова ритмами.

Відтворення основної партії ритму виконується в наступному порядку.

Включення і зупинка відтворення тільки партії ритму

1. Натиснути на кнопку 7 RHYTHM.
2. За допомогою тастатури (9) вибрати номер потрібного стилю.
 - Інформацію про типи ритмів см. В розділі «Список стилів» (стор. А-3).
3. Натиснути на кнопку 4 START / STOP. Починається відтворення ритму.
4. Почніть грати під ритм.
5. Для зупинки відтворення ритму натиснути на кнопку 4 START / STOP ще раз.

Зміна темпу

Операція «завдання темпу» дозволяє змінити темп відтворення моделі. Див. «Зміна швидкості (темпу) відтворення» (стор. RU-13).

Відтворення всіх партій

Автоаккомпанемент з акордами

При взятті акорду лівою рукою до ритму обраного стилю автоматично додаються партії баса і гармонії. Це схоже на наявність власної акомпанує групи, яка збирається на першу вимогу.

1. Включити відтворення партії ритму автоаккомпанемента.
2. Натиснути на кнопку 5 ACCOMP.

Чи включається режим взяття акордів в акомпанементній частині клавіатури.

акомпанементная частина клавіатури



3. Брати акорди в акомпанементній частині клавіатури. При цьому до партії ритму додаються партії баса і гармонії автоаккомпанемента.
4. По ходу виконання мелодії правою рукою брати інші акорди лівою рукою.
5. При повторному натисканні на кнопку 5 ACCOMP продовжує звучати тільки ритм акомпанементу.

Вибір режиму взяття акордів

Є 5 режимів взяття акордів.

- FINGERED 1
- FINGERED 2
- FINGERED 3
- CASIO CHORD
- FULL RANGE CHORD

1. Натиснути на кнопку 5  CHORDS і не відпускати, поки не з'явиться екранна сторінка для вибору режиму взяття акордів.

2. За допомогою клавіш [-] і [+] tastатури (9) вибрати потрібний режим взяття акордів.

■ FINGERED 1, 2 і 3

У цих трьох режимах взяття акордів акорди беруться в аккомпанементній частині клавіатури, як зазвичай. Деякі види акордів мають скорочену форму і беруться натисканням на одну або дві клавіші.

Інформацію про те, які типи акордів і як беруться на клавіатурі, см. На стор. А-6.

● FINGERED 1

На клавіатурі беруться ноти, складові акорд.

● FINGERED 2

На відміну від режиму «FINGERED 1» акорд з секстою тут взяти не можна.

● FINGERED 3

На відміну від режиму «FINGERED 1» в цьому режимі беруться акорди з самостійним басом, відповідним найнижчою клавіші на клавіатурі.

■ CASIO CHORD

Режим «CASIO CHORD» дозволяє спрощеним способом брати чотири типи акордів, описаних нижче.

Тип акорду

Мажорні акорди

При натисканні на одну клавішу аккомпанементної частини в режимі «CASIO CHORD» звучить мажорний акорд, назва якого нанесено над клавішею. Всі клавіші аккомпанементної частини, відмічені одним і тим же назвою акорду, забезпечують відтворення абсолютно однакових акордів.

Приклад: C (до мажор)



Мінольні акорди

Для взяття мінорного акорду натиснути на клавішу в аккомпанементній частині клавіатури, відповідну мажорному акорду, і одночасно на іншу клавішу в аккомпанементній же частині клавіатури правіше першої.

Приклад: Cm (до мінор)



Септакорди

Для взяття септакорда натиснути на клавішу в аккомпанементній частині клавіатури, відповідну мажорному акорду, і одночасно на дві інші клавіші в аккомпанементній же частині клавіатури правіше першої.

Приклад: C7 (до-мажорний септакорд)



Мінольні септакорди

Для взяття мінорного септакорда натиснути на клавішу в аккомпанементній частині клавіатури, відповідну мажорному акорду, і одночасно на три інші клавіші в аккомпанементній же частині клавіатури правіше першої.

Приклад: Cm7 (до-мінольний септакорд)



ПРИМІТКА

- При взятті мінорного акорду, а також мажорного або мінорного септакорда колір додаткових клавіш не має значення.

■ FULL RANGE CHORD

В цьому режимі акорди і мелодію можна виконувати в усьому діапазоні клавіатури.

Інформацію про допустимі акордах см. На стор. А-6.

Ефективне застосування автоаккомпанементу

Внесення змін до виконання

Включення в автоаккомпанемент вставок (варіацій) дозволяє зробити виконання цікавіше і жвавіше.

1. Під час гри з автоаккомпанементом натиснути на кнопку **З SYNCHRO/FILL IN**. Звучить вставка в один такт, і відновлюється звичайний автоаккомпанемент.

Початок виконання з синхронним запуском

Синхронний запуск забезпечує включення автоаккомпанементу в момент початку гри.

1. При зупиненому Автоаккомпанемент натиснути на кнопку **З SYNCHRO / FILL IN**.
2. Взяти на клавіатурі акорд.
Чи включається відтворення автоаккомпанементу.

Зміна гучності автоаккомпанементу

Див. «Робота з кнопкою «FUNCTION»(12)» (стор. RU-4).

Підключення зовнішніх пристроїв

Підключення до відеоапаратури

Даний синтезатор розрахований на підключення до стереосистем, підсилювачів, а також до пристроїв запису з числа наявних у продажу.

Виведення звуку з синтезатора на аудіоапаратуру

З'єднувальний шнур з числа наявних у продажу вставити в гніздо «**23 PHONES / OUTPUT**».

- З'єднувальний шнур на одному кінці повинен мати стандартний штекер, а на іншому - штекер, який відповідає типу гнізда звукового виходу зовнішнього пристрою.

УВАГА!

- Перед підключенням зовнішній пристрій вимкніть. Після підключення зменшуйте гучність синтезатора і зовнішнього пристрою перед їх включенням і вимиканням.
- Після підключення спочатку включіть синтезатор, а потім зовнішній пристрій.
- У разі спотворення звуку синтезатора з динаміків підключеної аудіоапаратури зменшіть його гучність.

Довідкова інформація

Пошук і усунення несправностей

Ознака несправності	Спосіб усунення
Акcesуари, що входять	
Чи не знайти деякі принадлежности, які повинні бути.	Уважно перевірити вміст усіх упаковок.
Вимоги до електроживлення	
Інструмент не вклучається.	<ul style="list-style-type: none"> Перевірити адаптер змінного струму, а також правильність установки батарей (стор. RU-7). Замінити батареї на нові або переключитися на живлення від мережі (стор. RU-7).
Синтезатор видає гучний звук, а потім раптово вимикається.	Замінити батареї на нові або переключитися на живлення від мережі (стор. RU-7).
Через 30 хвилин синтезатор раптово вимикається.	Це відбувається при спрацюванні автоматичного вимкнення (стор. RU-4).
Індикація	
Якщо кілька хвилин не грати, клавіші клавіатури раптом починають блимати. Після натискання на клавішу клавіатури або кнопку все приходиться в норму.	Відключити функцію попередження про невимкнені живлення (стор. RU-4).
Дисплей постійно відключається або блимає.	Замінити батареї на нові або переключитися на живлення від мережі (стор. RU-7).
На дисплеї залишаються клавіші екранної клавіатури або ноти.	Йде заняття в системі скороченого навчання, і синтезатор чекає, коли буде взята чергова нота композиції. Щоб цього не відбувалося, скасувати урок (стор. RU-14).
Індикація на дисплеї помітна тільки під прямим кутом.	Це викликано виробничими обмеженнями. Ознакою несправності це не є.
Звучання	
При натисканні на будь-яку з клавіш нічого не відбувається.	<ul style="list-style-type: none"> Відрегулювати загальну гучність (стор. RU-8). Перевірити, чи не підключено що-небудь до гнізда «PHONES / OUTPUT» (23) на тильній стороні синтезатора. Вимкнути і вклучити синтезатор для ініціалізації всіх показників його налаштування (стор. RU-8).
При взятті нот в лівій частині клавіатури клавіші не звучать чи звучать не як зазвичай.	Натисканням на кнопку 5 ACCOMP відключити взяття акордів в аккомпанементній частині клавіатури (стор. RU-15).
При вклученні автоаккомпанементу нічого не відбувається.	<ul style="list-style-type: none"> У разі стилів 69 і 70 інструмент зазвучить тільки при взятті акорду на клавіатурі. Спробуйте взяти акорд (стор. RU-16). Перевірити і відрегулювати рівень гучності акомпанементу (стор. RU-17). Вимкнути і вклучити синтезатор для ініціалізації всіх показників його налаштування (стор. RU-8).
При вклученні відтворення вбудованої композиції нічого не відбувається.	<ul style="list-style-type: none"> Композиція починає звучати через деякий час після натискання на кнопку. Трохи почекайте. Перевірити і відрегулювати рівень гучності композиції (стор. RU-13). Вимкнути і вклучити синтезатор для ініціалізації всіх показників його налаштування (стор. RU-8).
Ноти звучать не припиняючи.	<ul style="list-style-type: none"> Вимкнути і вклучити синтезатор для ініціалізації всіх показників його налаштування (стор. RU-8). Замінити батареї на нові або переключитися на харчування від мережі (стор. RU-7).
Деякі ноти обриваються.	Обрив звучать нот відбувається, коли їх число перевищує максимальне число нот, яке визначається поліфонією (32, у деяких тембрів - 16). Ознакою несправності це не є.

Ознака несправності	Спосіб усунення
Відбулась зміна виставленої гучності або заданого тембру.	<ul style="list-style-type: none"> • Відрегулювати загальну гучність (стор. RU-8). • Вимкнути і включити синтезатор для ініціалізації всіх показників його налаштування (стор. RU-8). • Замінити батареї на нові або переключитися на харчування від мережі (стор. RU-7).
У різних регістрах клавіатури звук дещо різниться по гучності і якості тембру.	Це викликано системними обмеженнями. Ознакою несправності це не є.
У крайніх регістрах клавіатури деякі тембри в сусідніх октавах звучать однаково.	Це викликано системними обмеженнями. Ознакою несправності це не є.
При грі під звук інших інструментів цифрове піаніно не збігається з ними по висоті звуків або звучить дивно.	<ul style="list-style-type: none"> • Перевірити і відрегулювати транспонування (стор. RU-4) і настройку інструменту (стор. RU-4). • Вимкнути і включити синтезатор для ініціалізації всіх показників його налаштування (стор. RU-8).
Раптово змінюється реверберация нот.	Вимкнути і включити синтезатор для ініціалізації всіх показників його налаштування (стор. RU-8).

Відновлення заводських показників настройки синтезатора за замовчуванням

Для відновлення початкових заводських даних і налаштування синтезатора виконати наступні дії.

1. Вимкнути синтезатор.
2. Одночасно нажимаючи на донопку **SONG BANK** і клавішу [0] тастатури (9), натиснути на донопку живлення.
 - Незабаром після ініціалізації системи синтезатор буде готовий до роботи.

Технічні Характеристики

Модель	LK-135 / LK-136
Клавіатура	61 клавіша
Підсвічування клавіш	Максимальне число одночасно підсвічуються клавіш 4
Максимальна поліфонія	32 нот
Тембри Число встановлених тембрів	120
Ефекти	Ефекти танцювальної музики
Банк композицій Число встановлених композицій	100
Легкий режим Партії в уроках	Лівою, правою, обох рук
Скорочена навчання Партії в уроках Інші функції	Лівою, правою, обох рук Голосові інструкції аплікатури, покажчик нот, оцінка виконання
Автоаккомпанемент Число встановлених стилів	70 типів
Режим «Танцювальна музика» Число встановлених моделей	50 типів
Демонстраційна функція	Замкнутий відтворення демонстраційної танцювальної композиції (одна), банк вбудованих композицій (100)
Інші функції Транспонування Налаштування	± 1 октава (-12-0- + 12 півтонів) ля першої октави 415,5-465,9 Гц (початкова за замовчуванням 440,0 Гц)
Система музичної інформації	Номери і назви тембру, автоаккомпанементу і композиції з банку композицій, нотація на нотоносце, спосіб взяття акорду, темп, номер такту і частка, назва акорду і ін.
Гнізда Гніздо «Навушники - вихідний сигнал» (PHONES / OUTPUT)	1 стандартне стерео Вихідний імпеданс 140 Ом, вихідна напруга макс. 4,5 В (среднеквадр.)
Висновок для адаптера змінного струму	9,5 В пост. струму
Вимоги до електроживлення Батареї Термін служби батарей Адаптер змінного струму автовимкнення	Подвійна система харчування 6 марганцевих або лужних батарей типорозміру AA Ок. 6 годин (для лужних батарей) AD-E95100L Приблизно через 30 хвилин після останньої дії, з можливістю відключення.
Динаміки	2 шт. 10 см (потужність 2,0 Вт + 2,0 Вт)
Споживана потужність	9,5 В = 5,5 Вт
Габарити	94,6 (ш) × 30,7 (г) × 9,2 (в) см
Маса (без батарей)	Ок. 3,5 кг

• Дизайн і технічні характеристики можуть бути змінені без попередження.

Правила безпеки

Обов'язково прочитайте і дотримуйтесь наступних правил безпеки.

■ Розміщення виробу

Не рекомендується поміщати виріб в нижчезазначених місцях.

- в місцях, що піддаються впливу прямих сонячних променів і високої вологості;
- в місцях, що піддаються впливу дуже високих і дуже низьких температур;
- поблизу радіоприймача, телевізора, відеомагнітофона, тюнера.

Перераховані пристрої не викликають порушень в роботі виробу, але сам виріб може викликати спотворення у аудіовідеосигналов.

■ Догляд за виробом

- Не протирати виріб бензином, спиртом, розчинниками і їм подібними хімічними засобами.
- Протирати виріб і його клавіатуру м'якою тканиною, сухою або змоченою в слабкому водному розчині помірного нейтрального миючого засобу. Перед протиранням надлишок вологи в тканині віджимати.

■ Аксесуари з комплекту виробу і продаються окремо

Користуватися тільки приладдям, запропонованими для експлуатації з цим виробом. Користування непередбаченими приладдям створює ризик загоряння, ураження електричним струмом, травми.

■ Лінії спаяний

На зовнішньої поверхні виробу можуть бути помітні лінії. Це лінії спаю, що утворюються в процесі формування пластмаси. Тріщинами і подряпинами вони не є.

■ музичний етикет

При експлуатації виробу завжди пам'ятайте про оточуючих. Особливо уважними будьте при грі вночі і встановлюйте таку гучність, щоб нікого не турбувати. Вночі можна також закривати вікно і надягати навушники.

Appendice / Додаток

Lista dei timbri / Список тембрів

No./№	Nome del timbro / Назва тембру
PIANO / E.PIANO	
001	GRAND PIANO
002	BRIGHT PIANO
003	HONKY-TONK
004	ELEC.GRAND PIANO
005	ELEC.PIANO 1
006	ELEC.PIANO 2
007	60'S E.PIANO
008	CHORUS E.PIANO
009	HARPSICHORD
010	CLAVI
CHROMATIC PERC.	
011	CELESTA
012	GLOCKENSPIEL
013	MUSIC BOX
014	VIBRAPHONE
015	MARIMBA
016	TUBULAR BELL
ORGAN	
017	DRAWBAR ORGAN
018	PERC.ORGAN
019	ROCK ORGAN
020	PIPE ORGAN
021	REED ORGAN
022	ACCORDION
023	HARMONICA
024	BANDONEON
GIUITAR	
025	NYLON STR.GUITAR
026	STEEL STR.GUITAR
027	JAZZ GUITAR
028	CLEAN GUITAR
029	MUTE GUITAR
030	DISTORTION GUITAR
BASS	
031	ACOUSTIC BASS
032	FINGERED BASS
033	PICKED BASS
034	FRETLESS BASS
035	SAW SYNTH-BASS
036	SQUARE SYNTH-BASS
STR/ORCHESTRA	
037	VIOLIN
038	VIOLA
039	CELLO
040	CONTRABASS
041	PIZZICATO STRINGS
042	HARP
043	TIMPANI
ENSEMBLE	
044	STRINGS
045	SLOW STRINGS
046	SYNTH-STRINGS
047	CHOIR AAHS
048	SYNTH-VOICE
049	ORCHESTRA HIT
BRASS	
050	TRUMPET
051	TROMBONE
052	TUBA
053	FRENCH HORN
054	BRASS
055	SYNTH-BRASS
REED	
056	SOPRANO SAX
057	ALTO SAX
058	TENOR SAX
059	BARITONE SAX
060	OBOE

No./№	Nome del timbro/ Название тембра
061	CLARINET
PIPE	
062	PICCOLO
063	FLUTE
064	RECORDER
065	BOTTLE BLOW
066	WHISTLE
067	OCARINA
SYNTH-LEAD	
068	SQUARE LEAD
069	SAW LEAD
070	VOICE LEAD
071	FIFTH LEAD
072	BASS+LEAD
073	DANCE SQUARE LEAD
074	DANCE SYNC SQUARE LEAD
075	DANCE SAW LEAD
076	DANCE SYNC SAW LEAD
077	DANCE SAW BASS
SYNTH-PAD	
078	FANTASY
079	WARM PAD
080	POLYSYNTH
081	SPACE CHOIR
082	METAL PAD
083	HALO PAD
084	RAIN DROP
085	SOUND TRACK
086	CRYSTAL
087	ATMOSPHERE
088	BRIGHTNESS
089	SF
090	DANCE SAW PAD
091	DANCE SQUARE PAD
ETHNIC	
092	SITAR 1
093	SITAR 2
094	TANPURA 1
095	TANPURA 2
096	HARMONIUM 1
097	HARMONIUM 2
098	SHANAI 1
099	SHANAI 2
100	SANTUR 1
101	SANTUR 2
102	TABLA
103	BANJO
104	SHAMISEN
105	KOTO
106	BAGPIPE
107	FIDDLE
VARIOUS	
108	TINKLE BELL
109	STEEL DRUMS
110	SYNTH-DRUM
111	STRINGS PIANO
112	BASS/PIANO
113	SYNTH-VOICE & E.PIANO
114	STEEL GUITAR PAD
115	SE 1
116	SE 2
DRUM SET	
117	STANDARD SET
118	DANCE SET
119	BRUSH SET
120	INDIAN SET

Таблиця відповідностей клавішам звуків ударних інструментів

Tasto/ Клавіша	No. nota/ Номер ноти	DRUMS SET NAME			
		STANDARD SET	DANCE SET	BRUSH SET	INDIAN SET
C-1	0				
D-1	1				
E-1	2				
F-1	3				
G-1	4				
A-1	5				
B-1	6				
C0	7				
D0	8				
E0	9				
F0	10				
G0	11				
A0	12				
B0	13				
C1	14				
D1	15				
E1	16				
F1	17				
G1	18				
A1	19				
B1	20				
C2	21				
D2	22				
E2	23				
F2	24				
G2	25				
A2	26				
B2	27				
C3	28				
D3	29				
E3	30				
F3	31				
G3	32				
A3	33				
B3	34				
C4	35				
D4	36				
E4	37				
F4	38				
G4	39				
A4	40				
B4	41				
C5	42				
D5	43				
E5	44				
F5	45				
G5	46				
A5	47				
B5	48				
C6	49				
D6	50				
E6	51				
F6	52				
G6	53				
A6	54				
B6	55				
C7	56				
D7	57				
E7	58				
F7	59				
G7	60				
A7	61				
B7	62				
C8	63				
D8	64				
E8	65				
F8	66				
G8	67				
A8	68				
B8	69				
C9	70				
D9	71				
E9	72				
F9	73				
G9	74				
	75				
	76				
	77				
	78				
	79				
	80				
	81				
	82				
	83				
	84				
	85				
	86				
	87				
	88				
	89				
	90				
	91				
	92				
	93				
	94				
	95				
	96				
	97				
	98				
	99				
	100				
	101				
	102				
	103				
	104				
	105				
	106				
	107				
	108				
	109				
	110				
	111				
	112				
	113				
	114				
	115				
	116				
	117				
	118				
	119				
	120				
	121				
	122				
	123				
	124				
	125				
	126				
	127				

Lista dei ritmi/Список стилей

No./№	Nome di ritmo/Название стиля
8 BEAT	
01	STRAIGHT 8 BEAT
02	8 BEAT
16 BEAT	
03	16 BEAT
04	16 BEAT SHUFFLE 1
05	16 BEAT SHUFFLE 2
BALLAD	
06	MODERN BALLAD
07	16 BEAT BALLAD
08	POP BALLAD
09	6/8 BALLAD
DANCE	
10	EDM 1
11	EDM 2
12	DISCO POP
13	MODERN R&B
POPS	
14	POP
15	POP ROCK
16	60's SOUL
ROCK	
17	STRAIGHT ROCK
18	SHUFFLE ROCK
19	LATIN ROCK
20	SLOW ROCK
21	ROCK WALTZ
JAZZ	
22	BIG BAND
23	SLOW SWING
24	JAZZ WALTZ
25	FOX TROT
EUROPEAN	
26	POLKA
27	WALTZ 1
28	SLOW WALTZ
29	VIENNESE WALTZ
30	FRENCH WALTZ
31	TANGO
32	MARCH 1
33	MARCH 2
LATIN	
34	BOSSA NOVA
35	SAMBA
36	MAMBO
37	SALSA
38	REGGAE
39	POP REGGAE
40	SKA
WORLD	
INDIAN	
41	BHANGRA
42	DADRA
43	GARBA
44	KEHARWA
45	TEEN TAAL
46	DANDIYA
47	BHAJAN
48	INDIAN POP 1
49	INDIAN POP 2
50	QAWWALI

No./№	Nome di ritmo/Название стиля
51	KERALA
52	RAJASTHANI
AMERICAN	
53	COUNTRY BALLAD
54	BLUEGRASS
55	DIXIE
56	TEX-MEX
57	FAST GOSPEL
58	HAWAIIAN
SPANISH/EASTERN EUROPEAN	
59	RUSSIAN CHANSON
ARABIC/ORIENTAL	
60	ADANI
CHINESE	
61	JIANGNAN
62	DONGBEIYANGGE
63	JINGJU
64	HUANGMEIXI
65	MIAOZU
66	XINJIANG
VARIOUS	
67	CHRISTMAS WALTZ
68	STR QUARTET
PIANO RHYTHMS	
69	ARPEGGIO
70	WALTZ 2

Lista dei brani/Список композицій

No./ №	Titolo/Название
WORLD	
001	TWINKLE TWINKLE LITTLE STAR
002	LIGHTLY ROW
003	LONG LONG AGO
004	ON TOP OF OLD SMOKEY
005	SAKURA SAKURA
006	WHEN THE SAINTS GO MARCHING IN
007	AMAZING GRACE
008	AULD LANG SYNE
009	COME BIRDS
010	DID YOU EVER SEE A LASSIE?
011	MICHAEL ROW THE BOAT ASHORE
012	DANNY BOY
013	MY BONNIE
014	HOME SWEET HOME
015	AURA LEE
016	HOME ON THE RANGE
017	ALOHA OE
018	SANTA LUCIA
019	FURUSATO
020	GREENSLEEVES
021	JOSHUA FOUGHT THE BATTLE OF JERICHO
022	THE MUFFIN MAN
023	LONDON BRIDGE
024	UNDER THE SPREADING CHESTNUT TREE
025	SIPPIN' CIDER THROUGH A STRAW
026	GRANDFATHER'S CLOCK
027	ANNIE LAURIE
028	BEAUTIFUL DREAMER
029	IF YOU'RE HAPPY AND YOU KNOW IT, CLAP YOUR HANDS
030	MY DARLING CLEMENTINE
031	LITTLE BROWN JUG
032	HOUSE OF THE RISING SUN
033	SHE WORE A YELLOW RIBBON
034	YANKEE DOODLE
035	MY OLD KENTUCKY HOME
036	SZLA DZIEWECZKA
037	TROIKA
038	WALTZING MATILDA
039	ON THE BRIDGE OF AVIGNON
040	I'VE BEEN WORKING ON THE RAILROAD
041	OH! SUSANNA
042	CAMPTOWN RACES
043	JEANNIE WITH THE LIGHT BROWN HAIR
044	TURKEY IN THE STRAW
045	JAMAICA FAREWELL
EVENT	
046	SILENT NIGHT
047	WE WISH YOU A MERRY CHRISTMAS
048	JINGLE BELLS
049	JOY TO THE WORLD
050	O CHRISTMAS TREE
PIANO/CLASSICS	
051	MARY HAD A LITTLE LAMB
052	LE CYGNE FROM "LE CARNAVAL DES ANIMAUX"
053	JE TE VEUX
054	SONATA op.13 "PATHÉTIQUE" 2nd Mov.
055	HEIDENRÖSLEIN
056	AIR FROM "SUITE no.3"
057	SPRING FROM "THE FOUR SEASONS"
058	HABANERA FROM "CARMEN"
059	BRINDISI FROM "LA TRAVIATA"
060	HUNGARIAN DANCES no.5

No./ №	Titolo/Название
061	MINUET IN G MAJOR
062	MUSETTE IN D MAJOR
063	GAVOTTE (GOSSEC)
064	ARABESQUE (BURGMÜLLER)
065	CHOPSTICKS
066	DECK THE HALL
067	ODE TO JOY
068	AVE MARIA (GOUNOD)
069	SONATINA op.36 no.1 1st Mov.
070	PRELUDE op.28 no.7 (CHOPIN)
071	RÉVERIE
072	GYMNOPIEDIES no.1
073	GOING HOME FROM "FROM THE NEW WORLD"
074	FUR ELISE
075	TURKISH MARCH (MOZART)
076	SONATA op.27 no.2 "MOONLIGHT" 1st Mov.
077	ETUDE op.10 no.3 "CHANSON DE L'ADIEU"
078	THE ENTERTAINER
079	WEDDING MARCH FROM "MIDSUMMER NIGHT'S DREAM"
080	AMERICAN PATROL
081	FROHLICHER LANDMANN
082	LA CHEVALERESQUE
083	SONATA K.545 1st Mov.
084	LA PRIÈRE D'UNE VIERGE
085	VALSE op.64 no.1 "PETIT CHIEN"
086	LIEBESTRAUME no.3
087	JESUS BLEIBET MEINE FREUDE
088	CANON (PACHELBEL)
089	SERENADE FROM "EINE KLEINE NACHTMUSIK"
090	MARCH FROM "THE NUTCRACKER"
091	CHANSON DU TOREADOR FROM "CARMEN"
092	LARGO (HÄNDEL)
093	INNOCENCE
094	PROMENADE FROM "TABLEAUX D'UNE EXPOSITION"
095	INVENTIONEN no.1
096	PRAELUDIUM no.1 (J.S.BACH)
097	DOLLY'S DREAMING AND AWAKENING
098	LA FILLE AUX CHEVEUX DE LIN
099	TRÄUMEREI
100	NOCTURNE op.9 no.2 (CHOPIN)

Lista delle modalità musica dance/ Список танцевальных моделей

No./№	Titolo/Название
EDM	
01	ELECTRO DANCE 1
02	ELECTRO DANCE 2
03	ELECTRO DANCE 3
04	BIG BEAT TECHNO 1
05	BIG BEAT TECHNO 2
06	SPEED SHUFFLE 1
07	SPEED SHUFFLE 2
08	POP TRANCE 1
09	POP TRANCE 2
10	SLOW SOUL 1
11	DIGITAL SHUFFLE 1
12	DIGITAL SHUFFLE 2
13	POWER POP 1
14	POWER POP 2
15	POWER POP 3
16	NEO TRANCE 1
17	NEO TRANCE 2
18	HARD SHUFFLE 1
19	HARD SHUFFLE 2
20	ELECTRO BOUNCE 1
21	ELECTRO BOUNCE 2
22	POWER ELECTRO 1
23	POWER ELECTRO 2
24	ACID DANCE
25	POWER DANCE 1
26	POWER DANCE 2
27	FUTURE DANCE
28	DANCE RAGGA
29	ACID ELECTRO 1
30	ACID ELECTRO 2
31	HARD ELECTRO
32	ACID TECHNO 1
33	ACID TECHNO 2
34	FANTASTIC DANCE
35	FUTURE POP
HOUSE	
36	ELECTRIC POP
37	DIGITAL SHUFFLE 3
38	POP DANCE 1
39	POP DANCE 2
40	FUTURE HOUSE 1
41	FUTURE HOUSE 2
42	SPEED HOUSE 1
43	SPEED HOUSE 2
44	URBAN DANCE 1
45	URBAN DANCE 2
HIP-HOP	
46	DEEP SOUL 1
47	DEEP SOUL 2
48	SLOW SOUL 2
49	ELECTRO BOUNCE 3
50	ELECTRO RAGGA

Guida alla diteggiatura/ Покажчик способів взяття акордів

Accordi Fingered 1, Fingered 2/ Акорди «Fingered 1», «Fingered 2»

C	
Cm	
Cdim	
Caug *3	
Csus4 *3	
Csus2 *3	
C7	
Cm7 *3	
CM7	
Cm7^{b5} *3	
C7^{b5} *3	
C7sus4	
Cadd9	
Cmadd9	
CmM7	
Cdim7 *3	
C69 *3	
C6 *1 *3	
Cm6 *2 *3	

- *1 Con Fingered 2, interpretato come Am7.
- *2 Con Fingered 2, interpretato come Am7 5.
- *3 In alcuni casi la forma invertita non è supportata.

- *1. У режимі «Fingered 2» трактується як Am7.
- *2. У режимі «Fingered 2» трактується як Am7⁵.
- *3. Звороти в деяких випадках не розпізнаються.

Accordi Fingered 3, Full Range/ Акорди «Fingered 3», «Full Range Chord»

In aggiunta agli accordi che possono essere diteggiati con Fingered 1 e Fingered 2, vengono riconosciuti anche gli accordi seguenti.

На додаток до акордів які беруться в режимах, «Fingered 1» и «Fingered 2», розпізнаються також наступні акорди.

C#	D	E	F	G	A^b	B^b	B	C#m	Dm	Fm
C	C	C	C	C	C	C	C	C	C	C
Gm	Am	Bbm	Ddim	Ab7	F7	Fm7	Gm7	Abadd9		
C	C	C	C	C	C	C	C	C		

NOTA

- Con Fingered 3, la nota diteggiata più bassa viene interpretata come la nota di base. Le forme invertite non sono supportate.
- Con Full Range Chord, quando la nota più bassa diteggiata è ad una certa distanza dalla nota prossima, l'accordo viene interpretato come un accordo frazionario.
- Differentemente da Fingered 1, 2 e 3, Full Range Chord richiede la pressione di almeno tre tasti per formare un accordo.

ПРИМІТКА

- У режимі «Fingered 3» нижча з взятих нот трактується як основна. Звернення не розпізнаються.
- Якщо у режимі «Full Range Chord» нижня нота декілька відстає від сусідньої, акорд трактується як акорд з самостійним басом.
- На відміну від режимів «Fingered» 1, 2 і 3, у режимі «Full Range Chord» для вилучення акорда потребується натиснути мінімум на три клавіші.

Lista di esempi di accordi/Приклади акордів

Root Chord Type	C	C#/(Db)	D	(D#)/E ^b	E	F	F#/(Gb)	G	(G#)/A ^b	A	(A#)/B ^b	B
M												
m												
dim												
aug												
sus4												
sus2												
7												
m7												
M7												
m7b5												
7b5												
7sus4												
add9												
madd9												
mM7												
dim7												
69												
6												
m6												

- Poiché la gamma d'introduzione degli accordi è limitata, questo modello potrebbe non supportare alcuni degli accordi mostrati sopra.
- Зважаючи на обмеженість діапазону взяття акордів у цій моделі взяття деяких з акордів, показаних вище, може бути неможливо



Questo marchio di riciclaggio indica che la confezione è conforme alla legislazione tedesca sull'ambiente.

Знак утилізації означає, що упаковка відповідає потребам природоохоронного законодавства Німеччини.

CASIO[®]

 MA1608-A Printed in China

CASIO COMPUTER CO., LTD.
6-2, Hon-machi 1-chome
Shibuya-ku, Tokyo 151-8543, Japan



LK1354R-1A

© 2016 CASIO COMPUTER CO., LTD.